

Ficha Técnica de Produto

Fornecedor: CTMIG – Centro de Ensaios, Teste, Comércio e Manutenção de Equipamentos Elétricos Ltda – ME.

CNPJ: 13.099.852/0001-20 **Insc. Est.:** 001.717.950.00-97

Fabricante: CTMIG Comércio Ltda. **CNPJ:** 13.099.852/0001-20

Produto: Agulhão para Instalação de Linha de Vida

Código: CT.01.01.023.00

NCM: 7214.99.90

Descrição: O agulhão é um dispositivo desenvolvido para ancorar a linha de vida em postes de concreto DT e de madeira já furados.

O dispositivo é acoplado no cabeçote universal (cabeçote de manobra para operação de chaves) instalado no bastão ou vara telescópica de manobras e introduzido em um dos furos do poste, conforme a altura escolhida para a ancoragem da linha de vida.

Confeccionados em aço carbono SAE 1020 com Ø 14mm, com as superfícies lisas, isentas de trincas, rebarbas, fissuras, farpas e acabamento em anticorrosivo.

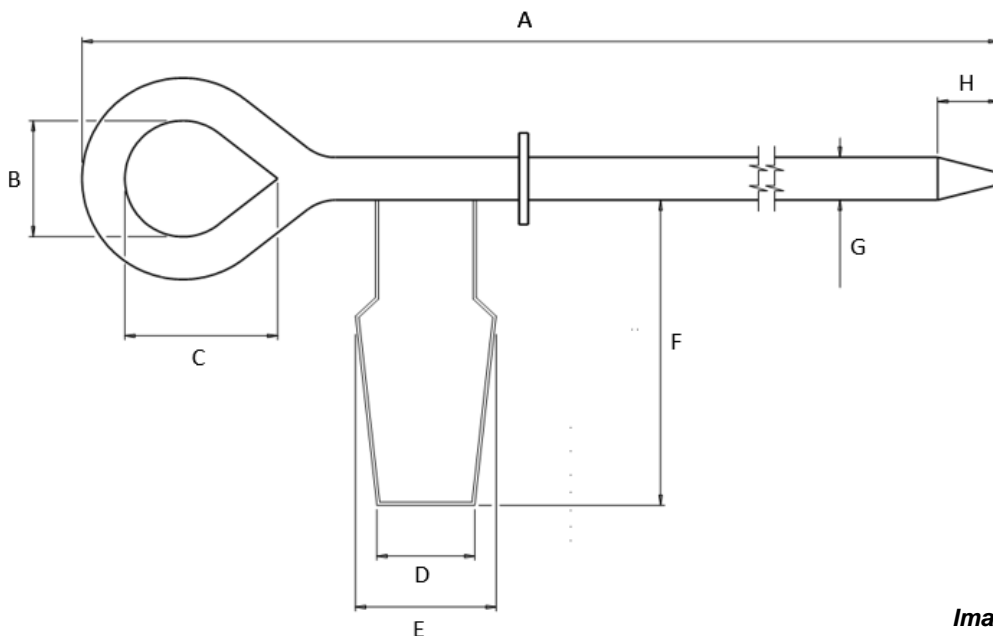

Imagem Ilustrativa

Carga de Trabalho (kg)	Material	Dimensões (mm)								Peso / Peça (kg)
		A	B	C	D	E	F	G	H	
150	Aço Carbono SAE 1020	493	37	50	32	45	100	14	20	0,910