

Ficha Técnica de Produto

Fornecedor: CTMIG – Centro de Ensaios, Teste, Comércio e Manutenção de Equipamentos Elétricos Ltda – ME.

CNPJ: 13.099.852/0001-20 **Insc. Est.:** 001.717.950.00-97

Fabricante: Lince Tools Ltda. **CNPJ:** 12.942.013/0001-69

Produto: Dispositivo para Fixação de Placa de Advertência

Código: CT.01.20.375.00

NCM: 3926.90.90

Descrição: O dispositivo para fixação de placa de advertência foi desenvolvido para facilitar e proporcionar segurança nas operações de desligamento de redes elétricas.

Confeccionado, em polietileno de alta densidade (pead), material com alta resistência a ultravioleta e intempéries.

Equipamento homologado junto a CEMIG.

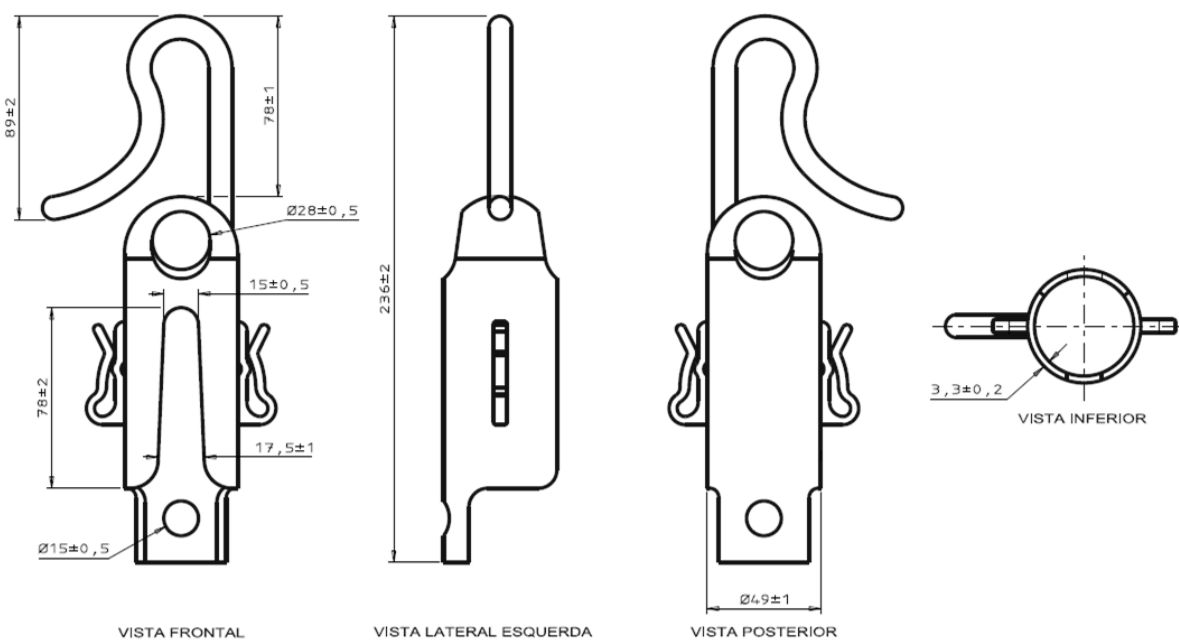

Peso: 0,086 kg

Imagem Ilustrativa